

**ЈАВНО КОМУНАЛНО ПРЕДУЗЕЋЕ  
"ВОДОВОД" - ЛЕСКОВАЦ**



**КОНКУРСНА ДОКУМЕНТАЦИЈА  
ЈАВНА НАБАВКА МАЛЕ ВРЕДНОСТИ  
ЈНМВ 15/17**

**Набавка добара: Јавне чесме**

	Датум и време:
Крајњи рок за достављање понуда:	20. јул 2017. године до 12:00 часова
Јавно отварање:	20. јул 2017. године у 12:30 часова

На основу чл. 124а и 61. Закона о јавним набавкама („Сл. гласник РС” бр. 124/2012, 14/2015 и 68/2015, у даљем тексту Закон), члана 6. Правилника о обавезним елементима конкурсне документације у поступцима јавних набавки и начину доказивања испуњености услова („Сл. гласник РС” бр. 86/15), Одлуке о покретању поступка јавне набавке (број: 6853 од 11.07.2017. године) и Решења о образовању Комисије за јавну набавку (број: 6853/1 од 11.07.2017. године), припремљена је:

**КОНКУРСНА ДОКУМЕНТАЦИЈА**  
**У поступку јавне набавке мале вредности добара - Јавне чесме**  
**ЈНМВ 15/17**

Конкурсна документација садржи:

Поглавље	Назив поглавља	Страна
I	ОПШТИ ПОДАЦИ О ЈАВНОЈ НАБАВЦИ	3
II	ПОДАЦИ О ПРЕДМЕТУ ЈАВНЕ НАБАВКЕ	3
III	ВРСТА, ТЕХНИЧКЕ КАРАКТЕРИСТИКЕ, КВАЛИТЕТ, КОЛИЧИНА И ОПИС ДОБАРА, НАЧИН СПРОВОЂЕЊА КОНТРОЛЕ И ОБЕЗБЕЂЕЊЕ ГАРАНЦИЈЕ КВАЛИТЕТА, РОК ИЗВРШЕЊА, МЕСТО ИЗВРШЕЊА И ЕВЕНТУАЛНЕ ДОДАТНЕ УСЛУГЕ И СЛ.	4
IV	УСЛОВИ ЗА УЧЕШЋЕ У ПОСТУПКУ ЈАВНЕ НАБАВКЕ ИЗ ЧЛ. 75. И 76. ЗАКОНА И УПУТСТВО КАКО СЕ ДОКАЗУЈЕ ИСПУЊЕНОСТ ТИХ УСЛОВА	4
V	УПУТСТВО ПОНУЂАЧИМА КАКО ДА САЧИНЕ ПОНУДУ	9
VI	ОБРАЗАЦ ПОНУДЕ	19
VII	МОДЕЛ УГОВОРА	23
VIII	ОБРАЗАЦ СТРУКТУРЕ ЦЕНЕ СА УПУТСТВОМ КАКО ДА СЕ ПОПУНИ	26
IX	ОБРАЗАЦ ТРОШКОВА ПРИПРЕМЕ ПОНУДЕ	27
X	ОБРАЗАЦ ИЗЈАВЕ О НЕЗАВИСНОЈ ПОНУДИ	28
XI	ИЗЈАВА ПОНУЂАЧА О ФИНАНСИЈСКОМ СРЕДСТВУ ОБЕЗБЕЂЕЊА УГОВОРА	29
XII	ТЕХНИЧКА СПЕЦИФИКАЦИЈА - ВРСТА И ОПИС ДОБАРА	30

## I ОПШТИ ПОДАЦИ О ЈАВНОЈ НАБАВЦИ

### 1. Подаци о наручиоцу

Наручилац: ЈКП „Водовод“ Лесковац  
Адреса: ул. Пана Ђукића 14, 16000 Лесковац  
ПИБ: 100524193  
Матични број: 07204752  
Интернет страница наручиоца: [www.vodovodle.rs](http://www.vodovodle.rs)

### 2. Врста поступка јавне набавке

Предметна јавна набавка се спроводи у поступку јавне набавке мале вредности, у складу са Законом и подзаконским актима којима се уређују јавне набавке.

### 3. Предмет јавне набавке

Предмет јавне набавке ЈНМВ 15/17, набавка добара: Јавне чесме

### 4. Циљ поступка

Поступак јавне набавке се спроводи ради закључења уговора о јавној набавци.

### 5. Резервисана јавна набавка

Није у питању резервисана јавна набавка.

### 6. Електронска лицитација

Не спроводи се електронска лицитација.

### 7. Контакт лица и службе

Александар Стефановић, е-mail: [javne.nabavke@vodovodle.rs](mailto:javne.nabavke@vodovodle.rs)

### 8. Рок у којем ће наручилац донети одлуку о додели уговора

Одлуку о додели уговора, наручилац ће донети у законском року.

## II ПОДАЦИ О ПРЕДМЕТУ ЈАВНЕ НАБАВКЕ

### 1. Предмет јавне набавке

Предмет јавне набавке ЈНМВ 15/17, је набавка добара: Јавне чесме  
Назив и ознака из општег речника набавке: 39370000 - Водоводна инсталација

### 2. Партије

Предмет јавне набавке није обликован по партијама.

### 3. Врста оквирног споразума

Предметни поступак се не спроводи ради закључења оквирног споразума.

### **III ВРСТА, ТЕХНИЧКЕ КАРАКТЕРИСТИКЕ (СПЕЦИФИКАЦИЈЕ), КВАЛИТЕТ, КОЛИЧИНА И ОПИС ДОБАРА, НАЧИН СПРОВОЂЕЊА КОНТРОЛЕ И ОБЕЗБЕЂИВАЊА ГАРАНЦИЈЕ КВАЛИТЕТА, РОК ИЗВРШЕЊА, МЕСТО ИЗВРШЕЊА ДОБАРА, ЕВЕНТУАЛНЕ ДОДАТНЕ УСЛУГЕ И СЛ.**

#### **1. Врста добара**

Јавне чесме

#### **2. Техничке карактеристике**

У складу са конкурсном документацијом и техничком спецификацијом, Образац XII ТЕХНИЧКА СПЕЦИФИКАЦИЈА - ВРСТА И ОПИС ДОБАРА КОЈИ СУ ПРЕДМЕТ НАБАВКЕ; ЈНМВ 15/17 - ЈАВНЕ ЧЕСМЕ.

#### **3. Квалитет**

У складу са конкурсном документацијом и техничком спецификацијом, Образац XII ТЕХНИЧКА СПЕЦИФИКАЦИЈА - ВРСТА И ОПИС ДОБАРА КОЈИ СУ ПРЕДМЕТ НАБАВКЕ; ЈНМВ 15/17 - ЈАВНЕ ЧЕСМЕ.

#### **4. Количина и опис добара**

У складу са конкурсном документацијом, Образац VI ОБРАЗАЦ ПОНУДЕ, 5) ОПИС ПРЕДМЕТА НАБАВКЕ ДОБАРА ЈНМВ 15/17 - ЈАВНЕ ЧЕСМЕ.

#### **5. Начин спровођења контроле и обезбеђивања гаранције квалитета**

У складу са одредбама докумената из тачке 3. овог поглавља конкурсне документације.

#### **6. Рок извршења**

Дефинисано у конкурсној документацији у обрасцу Понуда, Образац VI ОБРАЗАЦ ПОНУДЕ, 5) ОПИС ПРЕДМЕТА НАБАВКЕ ДОБАРА ЈНМВ 15/17 - ЈАВНЕ ЧЕСМЕ.

#### **7. Место извршења**

Дефинисано у конкурсној документацији, тачка 6. Образац VI ОБРАЗАЦ ПОНУДЕ, 5) ОПИС ПРЕДМЕТА НАБАВКЕ ДОБАРА ЈНМВ 15/17 - ЈАВНЕ ЧЕСМЕ.

### **IV УСЛОВИ ЗА УЧЕШЋЕ У ПОСТУПКУ ЈАВНЕ НАБАВКЕ ИЗ ЧЛ. 75. И 76. ЗАКОНА И УПУТСТВО КАКО СЕ ДОКАЗУЈЕ ИСПУЊЕНОСТ ТИХ УСЛОВА**

#### **1. УСЛОВИ ЗА УЧЕШЋЕ У ПОСТУПКУ ЈАВНЕ НАБАВКЕ ИЗ ЧЛ. 75. ЗАКОНА**

##### **1.1. Обавезни услови за учешће у поступку јавне набавке одређен и су чланом 75. став 1. Закона и у складу са наведеним чланом понуђач мора доказати:**

Право на учешће у поступку предметне јавне набавке има понуђач који испуњава **обавезне услове** за учешће у поступку јавне набавке дефинисане чл. 75. Закона, и то:

1) **Услов:** Да је регистрован код надлежног органа, односно уписан у одговарајући регистар (чл. 75. ст. 1. тач. 1) Закона);

2) **Услов:** Да он и његов законски заступник није осуђиван за неко од кривичних дела као члан организоване криминалне групе, да није осуђиван за кривична дела против привреде, кривична дела против животне средине, кривично дело примања или давања мита, кривично дело преваре (чл. 75. ст. 1. тач. 2) Закона);

3) **Услов:** Да је измирио доспеле порезе, доприносе и друге јавне дажбине у складу са прописима Републике Србије или стране државе када има седиште на њеној територији (чл. 75. ст. 1. тач. 4) Закона);

4) **Услов:** Да понуђач има важећу дозволу надлежног органа за обављање делатности која је предмет јавне набавке, ако је таква дозвола предвиђена посебним прописом (чл. 75. став 1. тач. 5) Закона);

5) **Услов:** Понуђач је дужан да при састављању понуде изричито наведе да је поштовао обавезе које произлазе из важећих прописа о заштити на раду, запошљавању и условима рада, заштити животне средине, као и да нема забрану обављања делатности која је на снази у време подношења понуде (чл. 75. ст. 2. Закона).

**1.2. Уколико понуђач подноси понуду са подизвођачем**, у складу са чланом 80. Закона, подизвођач мора да испуњава обавезне услове из члана 75. став 1. тач. 1) до 4) Закона, а доказ о испуњености услова из члана 75. став 1. тачка 5) овог закона за део набавке који ће извршити преко подизвођача.

**1.3. Уколико понуду подноси група понуђача**, у складу са чланом 81. Закона, сваки понуђач из групе понуђача, мора да испуни обавезне услове из члана 75. став 1. тач. 1) до 4) Закона, а додатне услове испуњавају заједно.

Услов из члана 75. став 1. тачка 5) овог закона дужан је да испуни понуђач из групе понуђача којем је поверено извршење дела набавке за који је неопходна испуњеност тог услова.

## 2. УПУТСТВО КАКО СЕ ДОКАЗУЈЕ ИСПУЊЕНОСТ УСЛОВА

Испуњеност обавезних услова за учешће у поступку предметне јавне набавке, у складу са чл. 77. став 4. Закона, понуђач доказује достављањем Изјаве (Образац изјаве понуђача, у поглављу IV одељак 3.), којом под пуном материјалном и кривичном одговорношћу потврђује да испуњава услове за учешће у поступку јавне набавке из чл. 75. Закона, дефинисане овом конкурсном документацијом, осим услова из члана 75. став 1. тачка 5) Закона, коју доставља у виду неоверене копије уколико је као таква предвиђена јавном набавком и доказе о испуњењу додатних услова, тражене у овој конкурсној документацији.

Изјава мора да буде потписана од стране овлашћеног лица понуђача и оверена печатом. Уколико Изјаву потписује лице које није уписано у регистар као лице овлашћено за заступање, потребно је уз понуду доставити овлашћење за потписивање.

Уколико понуду подноси група понуђача, Изјава мора бити потписана од стране овлашћеног лица сваког понуђача из групе понуђача и оверена печатом.

Уколико понуђач подноси понуду са подизвођачем, понуђач је дужан да достави Изјаву подизвођача (Образац изјаве подизвођача, у поглављу IV одељак 3.), потписану од стране овлашћеног лица подизвођача и оверену печатом.

Понуђач није дужан да доставља на увид доказе који су јавно доступни на интернет страницама надлежних органа.

Понуђач је дужан да без одлагања писмено обавести наручиоца о било којој промени у вези са испуњеношћу услова из поступка јавне набавке, која наступи до доношења одлуке, односно закључења уговора, односно током важења уговора о јавној набавци и да је документује на прописани начин.

1) Услов из чл. 75. ст. 1. тач. 1) Закона

- **Доказ:** Извод из регистра Агенције за привредне регистре, односно извод из регистра надлежног Привредног суда.

## 2) Услов из чл. 75. ст. 1. тач. 2) Закона

- Доказ:

**Правна лица:**

1. Извод из казнене евиденције односно уверење Основног суда на чијем подручју се налази седиште домаћег правног лица, односно седиште представништва или огранка страног правног лица, којим се потврђује да правно лице није осуђивано за кривична дела против привреде, кривична дела против животне средине, кривично дело примања или давања мита, кривично дело преваре;

2. Извод из казнене евиденције Посебног одељења за организовани криминал Вишег суда у Београду, којим се потврђује да правно лице није осуђивано за неко од кривичних дела организованог криминала;

3. Извод из казнене евиденције, односно уверење надлежне полицијске управе МУП-а, којим се потврђује да законски заступник понуђача није осуђиван за кривична дела против привреде, кривична дела против животне средине, кривично дело примања или давања мита, кривично дело преваре и неко од кривичних дела организованог криминала (захтев се може поднети према месту рођења или према месту пребивалишта законског заступника).

Уколико понуђач има више законских заступника дужан је да достави доказ за сваког од њих.

**Предузетници и физичка лица:** Извод из казнене евиденције, односно уверење надлежне полицијске управе МУП-а, којим се потврђује да није осуђиван за неко од кривичних дела као члан организоване криминалне групе, да није осуђиван за кривична дела против привреде, кривична дела против животне средине, кривично дело примања или давања мита, кривично дело преваре (захтев се може поднети према месту рођења или према месту пребивалишта).

***Доказ не може бити старији од два месеца пре отварања понуда;***

## 3) Услов из чл. 75. ст. 1. тач. 4) Закона

- Доказ: Уверење Пореске управе Министарства финансија да је измирио доспеле порезе и доприносе и уверење надлежне управе локалне самоуправе да је измирио обавезе по основу изворних локалних јавних прихода или потврду Агенције за приватизацију да се понуђач налази у поступку приватизације.

***Доказ не може бити старији од два месеца пре отварања понуда;***

## 4) Услов из чл. 75. ст. 1 тач. 5) Закона

- Доказ: Важећа дозвола надлежног органа за обављање делатности која је предмет јавне набавке, ако је таква дозвола предвиђена посебним прописом.

**НАПОМЕНА:** Ова дозвола није предвиђена предметном јавном набавком.

## 5) Услов из чл. 75. ст. 2 Закона

- Доказ: Изјава понуђача да је поштовао обавезе које произлазе из важећих прописа о заштити на раду, запошљавању и условима рада, заштити животне средине и да му није изречена мера забране обављања делатности, која је на снази у време објављивања позива за подношење понуде; (Ова изјава је садржана у конкурсној документацији у делу Образац IV.3 - Образац изјаве у складу са чланом 75. Закона).

### 3. ОБРАЗАЦ ИЗЈАВЕ О ИСПУЊАВАЊУ УСЛОВА ИЗ ЧЛ. 75. ЗАКОНА

ИЗЈАВА ПОНУЂАЧА  
О ИСПУЊАВАЊУ УСЛОВА ИЗ ЧЛ. 75. ЗАКОНА У ПОСТУПКУ ЈАВНЕ  
НАБАВКЕ МАЛЕ ВРЕДНОСТИ

У складу са чланом 77. став 4. Закона, под пуном материјалном и кривичном одговорношћу, као заступник понуђача, дајем следећу

#### ИЗЈАВУ

Понуђач \_\_\_\_\_  
*[навести назив понуђача]* у поступку јавне набавке добра: Јавне чесме - ЈНМВ 15/17 испуњава све услове из чл. 75. Закона, односно услове дефинисане конкурсном документацијом за предметну јавну набавку, и то:

- 1) да је регистрован код надлежног органа, односно уписан у одговарајући регистар (чл. 75. ст. 1. тач. 1) Закона);
- 2) да он и његов законски заступник нису осуђивани за неко од кривичних дела као чланови организоване криминалне групе, да нису осуђивани за кривична дела против привреде, кривична дела против животне средине, кривично дело примања или давања мита, кривично дело преваре (чл. 75. ст. 1. тач. 2) Закона);
- 3) да је измирио доспеле порезе, доприносе и друге јавне дажбине у складу са прописима Републике Србије или стране државе када има седиште на њеној територији (чл. 75. ст. 1. тач. 4) Закона);
- 4) да је поштовао обавезе које произлазе из важећих прописа о заштити на раду, запошљавању и условима рада, заштити животне средине (чл. 75. ст. 2. Закона) и да му није изречена мера забране обављања делатности, која је на снази у време објављивања позива за подношење понуде;

У \_\_\_\_\_

Потпис овлашћеног лица

Дана: \_\_\_\_\_

М.П.

\_\_\_\_\_

**Напомена:** Уколико понуду подноси група понуђача, Изјава мора бити потписана од стране овлашћеног лица сваког понуђача из групе понуђача и оверена печатом.

**ИЗЈАВА ПОДИЗВОЂАЧА**  
**О ИСПУЊАВАЊУ УСЛОВА ИЗ ЧЛ. 75. ЗАКОНА У ПОСТУПКУ ЈАВНЕ**  
**НАБАВКЕ МАЛЕ ВРЕДНОСТИ**

У складу са чланом 77. став 4. Закона, под пуном материјалном и кривичном одговорношћу, као заступник подизвођача, дајем следећу

**ИЗЈАВУ**

Подизвођач \_\_\_\_\_  
*[навести назив подизвођача]* у поступку јавне набавке добра: Јавне чесме – ЈНМВ 15/17 испуњава све услове из чл. 75. Закона, односно услове дефинисане конкурсном документацијом за предметну јавну набавку, и то:

- 1) подизвођач је регистрован код надлежног органа, односно уписан у одговарајући регистар;
- 2) подизвођач и његов законски заступник нису осуђивани за неко од кривичних дела као члан организоване криминалне групе, да није осуђиван за кривична дела против привреде, кривична дела против животне средине, кривично дело примања или давања мита, кривично дело преваре;
- 3) подизвођач је измирио доспеле порезе, доприносе и друге јавне дажбине у складу са прописима Републике Србије (или стране државе када има седиште на њеној територији).
- 4) да је поштовао обавезе које произлазе из важећих прописа о заштити на раду, запошљавању и условима рада, заштити животне средине (*чл. 75. ст. 2. Закона*) и да му није изречена мера забране обављања делатности, која је на снази у време објављивања позива за подношење понуде;

У \_\_\_\_\_

Потпис овлашћеног лица

Дана: \_\_\_\_\_

М.П.

\_\_\_\_\_

**Напомена: Уколико понуђач подноси понуду са подизвођачем, Изјава мора бити потписана од стране овлашћеног лица подизвођача и оверена печатом.**



## V УПУТСТВО ПОНУЂАЧИМА КАКО ДА САЧИНЕ ПОНУДУ

### 1. Подаци о језику на којем понуда мора да буде састављена

Понуђач подноси понуду на српском језику. Сви обрасци, изјаве и документи који се достављају уз понуду морају бити на српском језику. Уколико су документи изворно на страном језику, морају бити преведени на српски језик и оверени од стране овлашћеног судског тумача.

### 2. Начин на који понуда мора да буде сачињена

Понуђач понуду подноси непосредно или путем поште у затвореној коверти или кутији, затворену на начин да се приликом отварања понуда може са сигурношћу утврдити да се први пут отвара.

На полеђини коверте или на кутији навести назив и адресу понуђача.

У случају да понуду подноси група понуђача, на коверти/кутији је потребно назначити да се ради о групи понуђача и навести називе и адресу свих учесника у заједничкој понуди. Понуду доставити на адресу: ЈКП „Водовод“, ул. Пана Ђукића 14, 16000 Лесковац, са знаком „**Понуда за ЈНМВ 15/17 - НЕ ОТВАРАТИ**“.

Понуда се сматра благовременом уколико је примљена од стране наручиоца најкасније до **20.07.2017. године, до 12:00 часова**.

Наручиоца ће, по пријему одређене понуде, на коверти, односно кутији у којој се понуда налази, обележити време пријема и евидентирати број и датум понуде према редоследу приспећа. Уколико је понуда достављена непосредно наручиоца ће понуђачу предати потврду пријема понуде. У потврди о пријему наручиоца ће навести датум и сат пријема понуде.

Понуда коју наручиоца није примио у року одређеном за подношење понуда, односно која је примљена по истеку дана и сата до којег се могу понуде подносити, сматраће се неблаговременом.

Наручиоца ће, након окончања поступка отварања понуда, неблаговремену понуду вратити неотворену понуђачу, са знаком да је поднета неблаговремено.

Јавно отварање понуда одржаће се **20.07.2017. године, у 12:30 часова**, у просторијама Наручиоца, у Лесковцу, ул. Пана Ђукића 14.

Отварање понуда је јавно и може присуствовати свако заинтересовано лице.

У поступку отварања понуда могу активно учествовати само овлашћени представници понуђача.

Пре почетка поступка јавног отварања понуда, представници понуђача, који ће присуствовати поступку отварања понуда, дужни су да наручиоцу предају оверено овлашћење, на основу којег ће доказати овлашћење за учешће у поступку јавног отварања понуда.

#### 2.1. Понуда мора да садржи:

- Образац понуде, попуњен, потписан и печатом оверен (образац VI у конкурсној документацији);
- Доказе о испуњености обавезних услова из члана 75. Закона, наведене у Упутству како се доказује испуњеност услова (део под IV у конкурсној документацији);
- Споразум којим се понуђачи из групе међусобно и према наручиоцу обавезују на извршење јавне набавке – уколико понуду подноси група понуђача,
- Модел уговора - Понуђач ће модел уговора поунити у складу са понудом, потписати и печатом оверити чиме потврђује да је сагласан са предлогом модела уговора (образац VII у конкурсној документацији);
- Образац структуре цене, са упутством како да се попуни, попуњен, потписан и печатом оверен (образац VIII у конкурсној документацији);

- Образац изјаве о независној понуди који мора бити потписани и оверени печатом, дате под материјалном и кривичном одговорношћу (образац X у конкурсној документацији)
- Образац изјаве о средству финансијског обезбеђења попуњен, потписан и печатом оверен (образац XI у конкурсној документацији),
- Образац техничке спецификације са техничким цртежом попуњен, потписан и печатом оверен (образац XII у конкурсној документацији),
- Средство финансијског обезбеђења, као гаранција за озбиљност понуде.

Уколико је понуђач приликом припремања понуде имао трошкове доставиће и Образац трошкова припреме понуде, потписан и печатом оверен (образац IX у конкурсној документацији).

Обрасце дате у конкурсној документацији, односно податке који морају бити њихов саставни део, понуђачи попуњавају читко, а овлашћено лице понуђача исте потписује и печатом оверава.

Уколико понуђачи подносе заједничку понуду, обрасци који подразумевају давање изјава под материјалном и кривичном одговорношћу (Образац X у конкурсној документацији - Образац изјаве о независној понуди, Образац IV.3 у конкурсној документацији - Образац изјаве у складу са чланом 75. Закона), достављају се за сваког учесника у заједничкој понуди посебно и сваки од учесника у заједничкој понуди потписује и печатом оверава образац који се на њега односи.

Уколико понуђачи подносе заједничку понуду, група понуђача може да се определи да обрасце дате у конкурсној документацији потписују и печатом оверавају сви понуђачи из групе понуђача или група понуђача може да одреди једног понуђача из групе који ће попуњавати, потписивати и печатом оверавати обрасце дате у конкурсној документацији – не односи се на обрасце који подразумевају давање изјава под материјалном и кривичном одговорношћу (Образац X у конкурсној документацији - Образац изјаве о независној понуди, Образац IV 3. у конкурсној документацији - Образац изјаве у складу са чланом 75. Закона).

У случају да се понуђачи определе да један понуђач из групе потписује и печатом оверава обрасце дате у конкурсној документацији (изузев образаца који подразумевају давање изјава под материјалном и кривичном одговорношћу), наведено треба дефинисати споразумом којим се понуђачи из групе међусобно и према наручиоцу обавезују на извршење јавне набавке, а који чини саставни део заједничке понуде сагласно члану 81. став 4 Закона.

### 3. Партије

Предметна набавка није обликована по партијама.

### 4. Понуда са варијантама

Подношење понуде са варијантама није дозвољено.

### 5. Начин измене, допуне и опозива понуде

У року за подношење понуде понуђач може да измени, допуни или опозове своју понуду на начин који је одређен за подношење понуде.

Понуђач је дужан да јасно назначи који део понуде мења односно која документа накнадно доставља.

Измену, допуну или опозив понуде треба доставити на адресу: ЈКП „Водовод“, ул. Пана Ђукића 14, 16000 Лесковац, са назнаком:

„**Измена** понуде за јавну набавку, ЈНМВ 15/17 - НЕ ОТВАРАТИ“ или

„**Допуна** понуде за јавну набавку, ЈНМВ 15/17 - НЕ ОТВАРАТИ“ или

„**Опозив** понуде за јавну набавку, ЈНМВ 15/17 - НЕ ОТВАРАТИ“ или

„**Измена и допуна** понуде за јавну набавку, ЈНМВ 15/17 - НЕ ОТВАРАТИ“.

На полеђини коверте или на кутији навести назив и адресу понуђача. У случају да понуду подноси група понуђача, на коверти је потребно назначити да се ради о групи понуђача и навести назив носиоца посла. По истеку рока за подношење понуда понуђач не може да повуче нити да мења своју понуду.

## **6. Учествовање у заједничкој понуди или као подизвођач**

Понуђач може да поднесе само једну понуду.

Понуђач који је самостално поднео понуду не може истовремено да учествује у заједничкој понуди или као подизвођач, нити исто лице може учествовати у више заједничких понуда.

У Обрасцу понуде (поглавље VI), понуђач наводи на који начин подноси понуду, односно да ли подноси понуду самостално, или као заједничку понуду, или подноси понуду са подизвођачем.

## **7. Понуда са подизвођачем**

Уколико понуђач подноси понуду са подизвођачем дужан је да у Обрасцу понуде (образац број VI у конкурсној документацији) наведе да понуду подноси са подизвођачем, проценат укупне вредности набавке који ће поверити подизвођачу, а који не може бити већи од 50%, као и део предмета набавке који ће извршити преко подизвођача.

Понуђач у Обрасцу понуде наводи назив и седиште подизвођача, уколико ће делимично извршење набавке поверити подизвођачу.

Уколико уговор о јавној набавци буде закључен између наручиоца и понуђача који подноси понуду са подизвођачем, тај подизвођач ће бити наведен и у уговору о јавној набавци.

Понуђач је дужан да за подизвођаче достави доказе о испуњености услова који су наведени у поглављу V конкурсне документације, у складу са Упутством како се доказује испуњеност услова.

Понуђач у потпуности одговара наручиоцу за извршење обавеза из поступка јавне набавке, односно извршење уговорних обавеза, без обзира на број подизвођача.

Понуђач је дужан да наручиоцу, на његов захтев, омогући приступ код подизвођача, ради утврђивања испуњености тражених услова.

Понуђач не може ангажовати као подизвођача лице које није навео у понуди, у супротном наручилац ће реализовати средство обезбеђења и раскинути уговор, осим ако би раскидом уговора наручилац претрпео знатну штету. У овом случају наручилац ће обавестити организацију надлежну за заштиту конкуренције.

Уколико понуђач достави понуду са подизвођачем, наручилац не предвиђа могућност преноса доспелих потраживања директно подизвођачу, за део набавке која се извршава преко тог подизвођача.

## **8. Заједничка понуда**

Понуду може поднети група понуђача

Уколико понуду подноси група понуђача, саставни део заједничке понуде мора бити споразум којим се понуђачи из групе међусобно и према наручиоцу обавезују на извршење јавне набавке, а који обавезно садржи податке из члана 81. ст. 4. Закона и то податке о:

- члану групе који ће бити носилац посла, односно који ће поднети понуду и који ће заступати групу понуђача пред наручиоцем;
- опис послова сваког од понуђача из групе понуђача у извршењу уговора.

Понуђач у Обрасцу понуде наводи опште податке о сваком учеснику из групе понуђача. (образац број VI у конкурсној документацији).

Обрасци из конкурсне документације, у случају подношења заједничке понуде, се

потписују и печатом оверавају на начин предвиђен конкурсном документацијом под тачком 2.1 у оквиру V УПУТСТВО ПОНУЂАЧИМА КАКО ДА САЧИНЕ ПОНУДУ.

Група понуђача је дужна да достави све доказе о испуњености услова који су наведени у поглављу IV конкурсне документације, у складу са Упутством како се доказује испуњеност услова.

Понуђачи из групе понуђача одговарају неограничено солидарно према наручиоцу.

Задруга може поднети понуду самостално, у своје име, а за рачун задругара или заједничку понуду у име задругара.

Ако задруга подноси понуду у своје име за обавезе из поступка јавне набавке и уговора о јавној набавци одговара задруга и задругари у складу са законом.

Ако задруга подноси заједничку понуду у име задругара за обавезе из поступка јавне набавке и уговора о јавној набавци неограничено солидарно одговарају задругари.

## **9. Захтеви у погледу начина, рока и услова плаћања, места и рока испоруке, рока важења понуде као и друге околности од којих зависи прихватљивост понуде**

### **9.1. Захтеви у погледу начина, рока и услова плаћања**

Рок плаћања је 45 дана од дана службеног пријема рачуна Понуђача, рачунајући од дана уредно примљеног рачуна, у складу са Законом о роковима измирења новчаних обавеза у комерцијалним трансакцијама („Службени гласник РС“ број 119/12). Плаћање се врши уплатом на рачун понуђача.

Авансно плаћање није дозвољено.

Понуђач се обавезује да приликом фактурисања добара, на рачуну наведе број уговора.

### **9.2. Захтеви у погледу рока и места извршења услуга:**

У складу са конкурсном документацијом и спецификацијом.

Период вршења услуге је дат у моделу Уговора и конкурсној документацији.

### **9.3. Захтеви у погледу квалитета:**

Добра морају да буду у складу са стандардима и важећим техничким нормативима.

### **9.4. Захтев у погледу рока важења понуде**

Рок важења понуде не може бити краћи од 30 дана од дана отварања понуда.

Наручилац ће, у случају истека рока важења понуде, у писаном облику да затражи од понуђача продужење рока важења понуде.

Понуђач који прихвати захтев за продужење рока важења понуде не може мењати понуду.

## **10. Валута и начин на који мора да буде наведена и изражена цена у понуди**

Цена коју понуђач искаже у понуди, сходно члану 19. Закона, мора бити исказана у динарима, са и без обрачунатог пореза на додату вредност (ПДВ), са урачунатим свим трошковима које понуђач има у реализацији предметне јавне набавке, с тим да ће се за оцену понуде узимати у обзир цена без пореза на додату вредност. Цена је фиксна и не може се мењати. Цену утврђену понудом за време извршења овог уговора, Понуђач може мењати само на основу званичних статистичких индекса о промени цена у вези предмета набавке, које издаје месечно, Завод за статистику Републике Србије, а Наручилац на основу члана 115. ЗЈН. Као доказ о промени цена Понуђач је дужан да достави Наручиоцу званичан документ Републичког завода за статистику. Ако је у понуди исказана неуобичајено ниска цена, наручилац ће поступити у складу са чланом 92. Закона. Образац структуре цене (образац VIII у конкурсној документацији), понуђачи попуњавају у складу са упутством датим у конкурсној документацији.

**11. Подаци о државном органу или организацији, односно органу или служби територијалне аутономије или локалне самоуправе где се могу благовремено благовремено добити исправни подаци о пореским обавезама, заштити животне средине, заштити при запошљавању, условима рада и сл., а који су везани за извршење уговора о јавној набавци**

Подаци о пореским обавезама се могу добити у Пореској управи, Министарства финансија и привреде.

Подаци о заштити животне средине се могу добити у Агенцији за заштиту животне средине и у Министарству енергетике, развоја и заштите животне средине.

Подаци о заштити при запошљавању и условима рада се могу добити у Министарству рада, запошљавања и социјалне политике.

**12. Подаци о врсти, садржини, начину подношења, висини и роковима обезбеђења испуњења обавеза понуђача**

**12.1. Средство финансијског обезбеђења за озбиљност понуде**

Понуђач је дужан да уз понуду достави уредно потписану и регистровану сопствену бланко меницу, без жираната у корист Наручиоца, са меничним овлашћењем за поуну у висини од 10% од вредности понуде, са клаузулом „без протеста“ и „по виђењу“ на име озбиљности понуде, картон депонованих потписа и ОП образац (лице овлашћено за заступање понуђача).

Меница мора бити евидентирана у Регистру меница и овлашћења Народне банке Србије. Меница мора бити оверена печатом и потписана од стране лица овлашћеног за заступање, а уз исту мора бити достављено попуњено и оверено менично овлашћење – писмо, са назначеним износом од 10% од укупне вредности понуде без ПДВ. Уз меницу мора бити достављена копија картона депонованих потписа који је издат од стране пословне банке коју понуђач наводи у меничном овлашћењу – писму, и ОП образац (лице овлашћено за заступање понуђача).

Меница за озбиљност понуде мора да важи 30 дана од дана отварања понуда, тј. до истека важења понуде.

Наручилац ће уновчити меницу за озбиљност понуде ако понуђач, повуче, опозове или измени своју понуду након истека рока за подношење понуда и ако не потпише уговор када је његова понуда изабрана као најповољнија.

Уколико понуђач не достави меницу, понуда ће бити одбијена као неприхватљива због битних недостатака понуде из чл.106 став 3.

Овлашћење за попуњавање менице мора бити потписано и оверено, сагласно Закону о платном промету („Службени лист СРЈ“, бр. 3/02 и 5/03 и „Службени гласник РС“, бр. 43/04 и 62/06, 111/09 и 31/11).

**12.2. Средство финансијског обезбеђења за добро извршење посла**

Понуђач којем буде додељен уговор, дужан је да приликом потписивања уговора, на име средства финансијског обезбеђења уговора, достави уредно потписану и регистровану сопствену бланко меницу, без жираната у корист Наручиоца, са меничним овлашћењем за поуну у висини од 10% од уговорене вредности, са клаузулом „без протеста“ и „по виђењу“ на име доброг извршења посла, картон депонованих потписа и ОП образац (лице овлашћено за заступање понуђача).

Меница мора бити евидентирана у Регистру меница и овлашћења Народне банке Србије. Меница мора бити оверена печатом и потписана од стране лица овлашћеног за заступање, а уз исту мора бити достављено попуњено и оверено менично овлашћење – писмо, са назначеним износом од 10% од укупне вредности уговора без

ПДВ. Уз меницу мора бити достављена копија картона депонованих потписа који је издат од стране пословне банке коју понуђач наводи у меничном овлашћењу – писму, и ОП образац (лице овлашћено за заступање понуђача).

Меница за добро извршење посла мора да важи још 30 (тридесет) дана од дана истека рока за коначно извршење свих уговорених обавеза.

Овлашћење за попуњавање менице мора бити потписано и оверено, сагласно Закону о платном промету („Службени лист СРЈ“, бр. 3/02 и 5/03 и „Службени гласник РС“, бр. 43/04 и 62/06, 111/09 и 31/11).

Уколико изабрани понуђач не достави тражено средство обезбеђења, уговор неће бити закључен.

### **13. Заштита поверљивости података које наручилац ставља понуђачима на располагање, укључујући и њихове подизвођаче**

Предмет набавке не садржи поверљиве информације које наручилац ставља на располагање.

Наручилац ће чувати као поверљиве све податке о понуђачима садржане у понуди које је као такве, у складу са законом, понуђач означио у понуди; одбиће давање информације која би значила повреду поверљивости података добијених у понуди; чуваће као пословну тајну имена, заинтересованих лица, понуђача и подносилаца пријава, као и податке о поднетим понудама, односно пријавама, до отварања понуда, односно пријава. Неће се сматрати поверљивим докази о испуњености обавезних услова, цена и други подаци из понуде који су од значаја за примену елемената критеријума и рангирање понуде.

Наручилац ће као поверљиве третирати податке у понуди који су садржани у документима који су означени као такви, односно који у горњем десном углу садрже ознаку „ПОВЕРЉИВО“, као и испод поменуте ознаке потпис овлашћеног лица понуђача.

Уколико се поверљивим сматра само одређени податак садржан у документу који је достављен уз понуду, поверљив податак мора да буде обележен црвеном бојом, поред њега мора да буде наведено „ПОВЕРЉИВО“, а испод поменуте ознаке потпис овлашћеног лица понуђача.

Наручилац не одговара за поверљивост података који нису означени на поменути начин.

### **14. Додатне информације или појашњења у вези са припремањем понуде**

Заинтересовано лице може, у писаном облику, тражити од наручиоца додатне информације или појашњења у вези са припремањем понуде, при чему може да укаже наручиоцу и на евентуално уочене недостатке и неправилности у конкурсној документацији, најкасније 5 (пет) дана пре истека рока за подношење понуде.

Наручилац ће у року од 3 (три) дана од дана пријема захтева за додатним информацијама или појашњењима конкурсне документације и указивањем на евентуалне уочене недостатке у конкурсној документацији, одговор објавити на Порталу јавних набавки и на својој интернет страници.

Додатне информације или појашњења упућују се са напоменом „**Захтев за додатним информацијама или појашњењима конкурсне документације - ЈНМВ 15/17**“, на неки од следећи начина:

- путем поште на адресу наручиоца: ЈКП „Водовод“, ул. Пана Ђукића 14, 16000 Лесковац, за Јавне набавке,

- електронским путем на адресу [javne.nabavke@vodovodle.rs](mailto:javne.nabavke@vodovodle.rs) сваког радног дана од 07:00 до 15:00 сати.

Ако наручилац измени или допуни конкурсну документацију 8 или мање дана пре истека рока за подношење понуда, дужан је да продужи рок за подношење понуда и објави обавештење о продужењу рока за подношење понуда.

По истеку рока предвиђеног за подношење понуда наручилац не може да мења нити да допуњује конкурсну документацију.

Тражење додатних информација или појашњења у вези са припремањем понуде телефоном није дозвољено.

Комуникација у поступку јавних набавки врши се искључиво на начин одређен чланом 20. Закона.

#### **15. Додатна објашњења од понуђача после отварања понуда и контрола код понуђача, односно његовог подизвођача**

После отварања понуда наручилац може приликом стручне оцене понуда да у писаном облику захтева од понуђача додатна објашњења која ће му помоћи при прегледу, вредновању и упоређивању понуда, а може да врши контролу (увид) код понуђача, односно његовог подизвођача (члан 93. Закона).

Уколико наручилац оцени да су потребна додатна објашњења или је потребно извршити контролу (увид) код понуђача, односно његовог подизвођача, наручилац ће понуђачу оставити примерени рок да поступи по позиву наручиоца, односно да омогући наручиоцу контролу (увид) код понуђача, као и код његовог подизвођача.

Наручилац може уз сагласност понуђача да изврши исправке рачунских грешака уочених приликом разматрања понуде по окончаном поступку отварања.

У случају разлике између јединичне и укупне цене, меродавна је јединична цена. Ако се понуђач не сагласи са исправком рачунских грешака, наручилац ће његову понуду одбити као неприхватљиву.

#### **16. Врста критеријума за доделу уговора**

Избор најповољније понуде ће се извршити применом критеријума „**Најнижа понуђена цена**“.

Избор између достављених благовремених и прихватљивих понуда применом критеријума „**најнижа понуђена цена**“ подразумева рангирање понуда само и искључиво на основу тога колики је збирни износ јединичних цена понуђен, без ПДВ-а.

#### **17. Елементи критеријума, односно начин на основу којих ће наручилац извршити доделу уговора у ситуацији када постоје две или више понуда са једнаким бројем пондера или истом понуђеном ценом**

Уколико две или више понуда имају исту најнижу понуђену цену, наручилац ће доделити уговор оном понуђачу који понуди дужи рок важења понуде, затим извлачењем у присуству овлашћених представника понуђача.

#### **18. Поштовање обавеза које произилазе из важећих прописа**

Понуђач је дужан да у оквиру своје понуде достави изјаву дату под кривичном и материјалном одговорношћу да је поштовао све обавезе које произилазе из важећих прописа о заштити на раду, запошљавању и условима рада, заштити животне средине, као и да нема забрану обављања делатности која је на снази у време подношења понуде. (Образац изјаве, дат је у поглављу IV.3. конкурсне документације).

#### **19. Коришћење патента и одговорност за повреду заштићених права интелектуалне својине трећих лица**

Накнаду за коришћење патената, као и одговорност за повреду заштићених права интелектуалне својине трећих лица сноси понуђач.

## 20. Разлози због којих понуда може бити одбијена

Наручилац ће одбити понуду ако је неблаговремена, неприхватљива и неодговарајућа, а све у складу са чланом 3. став 1 тачкама 31), 32) и 33) Закона о јавним набавкама. Такође, наручилац ће одбити понуду и ако:

- 1) понуђач не докаже да испуњава обавезне услове за учешће;
- 2) понуђач не докаже да испуњава додатне услове за учешће;
- 3) понуђач није доставио тражено средство обезбеђења;
- 4) је понуђени рок важења понуде краћи од прописаног;
- 5) понуда садржи друге недостатке због којих није могуће утврдити стварну садржину понуде или није могуће упоредити је са другим понудама.

## 21. Негативне референце

Наручилац ће у току поступка јавне набавке користити одредбе члана 82. Закона које гласе:

Наручилац може одбити понуду уколико поседује доказ да је понуђач у претходне три године пре објављивања позива за подношење понуда у поступку јавне набавке:

- 1) поступао супротно забрани из чл. 23. и 25. овог закона;
- 2) учинио повреду конкуренције;
- 3) доставио неистините податке у понуди или без оправданих разлога одбио да закључи уговор о јавној набавци, након што му је уговор додељен;
- 4) одбио да достави доказе и средства обезбеђења на шта се у понуди обавезао.

Наручилац може одбити понуду уколико поседује доказ који потврђује да понуђач није испуњавао своје обавезе по раније закљученим уговорима о јавним набавкама који су се односили на исти предмет набавке, за период од претходне три године пре објављивања позива за подношење понуда.

Доказ из ст. 1. и 2. овог члана може бити:

- 1) правоснажна судска одлука или коначна одлука другог надлежног органа;
- 2) исправа о реализованом средству обезбеђења испуњења обавеза у поступку јавне набавке или испуњења уговорних обавеза;
- 3) исправа о наплаћеној уговорној казни;
- 4) рекламације потрошача, односно корисника, ако нису отклоњене у уговореном року;
- 5) извештај надзорног органа о изведеним радовима који нису у складу са пројектом, односно уговором;
- 6) изјава о раскиду уговора због неиспуњења битних елемената уговора дата на начин и под условима предвиђеним законом којим се уређују облигациони односи;
- 7) доказ о ангажовању на извршењу уговора о јавној набавци лица која нису означена у понуди као подизвођачи, односно чланови групе понуђача;
- 8) други одговарајући доказ примерен предмету јавне набавке, који се односи на испуњење обавеза у ранијим поступцима јавне набавке или по раније закљученим уговорима о јавним набавкама.

Наручилац може одбити понуду ако поседује доказ из става 3. тачка 1) овог члана, који се односи на поступак који је спровео или уговор који је закључио и други наручилац ако је предмет јавне набавке истоврстан.



## 22. Начин и рок за подношење захтева за заштиту права понуђача

Захтев за заштиту права може да поднесе понуђач, односно свако заинтересовано лице који има интерес за доделу уговора, (односно оквирног споразума) у овом поступку јавне набавке и који је претрпео или би могао да претрпи штету због поступања наручиоца противно одредбама Закона о јавним набавкама (у даљем тексту: подносилац захтева).

Захтев за заштиту права подноси се наручиоцу, а копија се истовремено доставља Републичкој комисији. Захтев за заштиту права се доставља непосредно, електронском поштом на е-маил [javne.nabavke@vodovodle.rs](mailto:javne.nabavke@vodovodle.rs) или препорученом пошиљком са повратницом, сваког радног дана од 07 до 15 сати.

Захтев за заштиту права може се поднети у току целог поступка јавне набавке, против сваке радње наручиоца, осим ако Законом о јавним набавкама није другачије одређено.

Захтев за заштиту права којим се оспорава врста поступка, садржина позива за подношење понуда или конкурсне документације сматраће се благовременим ако је примљен од стране наручиоца три дана пре истека рока за подношење понуда, без обзира на начин достављања и уколико је подносилац захтева у складу са чланом 63. став 2. овог закона указао наручиоцу на евентуалне недостатке и неправилности, а наручилац исте није отклонио.

Захтев за заштиту права којим се оспоравају радње које наручилац предузме пре истека рока за подношење понуда, а након истека рока из става 4. овог одељка (рок из става 3. члана 149. ЗЈН), сматраће се благовременим уколико је поднет најкасније до истека рока за подношење понуда.

После доношења одлуке о додели уговора (односно одлуке о закључењу оквирног споразума) и одлуке о обустави поступка, рок за подношење захтева за заштиту права је пет дана од дана објављивања одлуке на Порталу јавних набавки (односно доношења одлуке о додели уговора на основу оквирног споразума у складу са чланом 40а Закона о јавним набавкама).

Захтевом за заштиту права не могу се оспоравати радње наручиоца предузете у поступку јавне набавке ако су подносиоцу захтева били или могли бити познати разлози за његово подношење пре истека рока за подношење захтева из става 4. и 5. овог одељка (рокови из става 3. и 4. члана 149. ЗЈН), а подносилац захтева га није поднео пре истека тог рока.

Ако је у истом поступку јавне набавке поново поднет захтев за заштиту права од стране истог подносиоца захтева, у том захтеву се не могу оспоравати радње наручиоца за које је подносилац захтева знао или могао знати приликом подношења претходног захтева.

Наручилац објављује обавештење о поднетом захтеву за заштиту права на Порталу јавних набавки и на својој интернет страници најкасније у року од два дана од дана пријема захтева за заштиту права, које садржи податке из Прилога 3Љ уз ЗЈН.

Подносилац захтева за заштиту права је дужан да на рачун буџета Републике Србије уплати таксу у износу од 60.000,00 динара и тада је у обавези да у делу позив на број (одобрење) поред тражених података, а како су дефинисани на интернет вези <http://www.kjn.gov.rs/download/Taksa-popunjeni-nalozi-ci.pdf> упише: 15-17.

Упутство о начину уплате таксе захтева за заштиту права понуђача дато је на интернет вези <http://www.kjn.gov.rs/download/Taksa-popunjeni-nalozi-ci.pdf> за уплату из Републике Србије, а за уплату из иностранства је доступно на интернет вези <http://www.kjn.gov.rs/sw4i/download/files/cms/attach?id=110>.

Свако одступање од горе наведених упутстава приликом уплате таксе, сматраће се као да понуђач није исправно поднео захтев, тј. исти ће закључком бити одбачен као непотпун.

Поступак заштите права у поступцима јавних набавки прописан је чл. 138. до 167. ЗЈН.

### **23. Рок у којем ће уговор бити закључен**

Наручилац ће уговор о јавној набавци доставити понуђачу којем је уговор додељен у року од 8 (осам) дана од дана протеча рока за подношење захтева за заштиту права из члана 149. Закона.

У случају да је поднета само једна понуда наручилац може закључити уговор пре истека рока за подношење захтева за заштиту права, у складу са чланом 112. став 2. тачка 5) Закона.

**VI ОБРАЗАЦ ПОНУДЕ**

број \_\_\_\_\_ од \_\_\_\_\_ 2017.

Понуда за јавну набавку добара – Јавне чесме, ЈНМВ 15/17 за коју је позив за подношење понуда објављен на Порталу јавних набавки и на интернет страници Наручиоца.

**1) ОПШТИ ПОДАЦИ О ПОНУЂАЧУ**

Назив понуђача:	
Адреса понуђача:	
Матични број понуђача:	
Порески идентификациони број понуђача (ПИБ):	
Име особе за контакт:	
Електронска адреса понуђача (e-mail):	
Телефон:	
Телефакс:	
Број рачуна понуђача и назив банке:	
Лице овлашћено за потписивање уговора	
Уписан у регистар понуђача	заокружити <b>ДА</b> <b>НЕ</b>
Навести интернет страницу на којој су тражени докази јавно доступни	

**2) ПОНУДУ ПОДНОСИ**

а) самостално

б) са подизвођачем

в) као заједничку понуду

У \_\_\_\_\_

Потпис овлашћеног лица

Дана: \_\_\_\_\_

М.П. \_\_\_\_\_

**Напомена:** заокружити начин подношења понуде и уписати податке о подизвођачу, уколико се понуда подноси са подизвођачем, односно податке о свим учесницима заједничке понуде, уколико понуду подноси група понуђача

## 3) ПОДАЦИ О ПОДИЗВОЂАЧУ

1)	Назив подизвођача:	
	Адреса:	
	Матични број:	
	Порески идентификациони број:	
	Име особе за контакт:	
	Процент укупне вредности набавке који ће извршити подизвођач:	
	Део предмета набавке који ће извршити подизвођач:	
2)	Назив подизвођача:	
	Адреса:	
	Матични број:	
	Порески идентификациони број:	
	Име особе за контакт:	
	Процент укупне вредности набавке који ће извршити подизвођач:	
	Део предмета набавке који ће извршити подизвођач:	
	Уписан у регистар понуђача	заокружити    ДА    НЕ
	Навести интернет страницу на којој су тражени докази јавно доступни	

У \_\_\_\_\_

Потпис овлашћеног лица

Дана: \_\_\_\_\_

М.П.

\_\_\_\_\_

**Напомена:** Табелу „Подаци о подизвођачу“ попуњавају само они понуђачи који подносе понуду са подизвођачем, а уколико има већи број подизвођача од места предвиђених у табели, потребно је да се наведени образац копира у довољном броју примерака, да се попуни и достави за сваког подизвођача.

**4) ПОДАЦИ О УЧЕСНИКУ У ЗАЈЕДНИЧКОЈ ПОНУДИ**

1)	Назив учесника у заједничкој понуди:	
	Адреса:	
	Матични број:	
	Порески идентификациони број:	
	Име особе за контакт:	
2)	Назив учесника у заједничкој понуди:	
	Адреса:	
	Матични број:	
	Порески идентификациони број:	
	Име особе за контакт:	
3)	Назив учесника у заједничкој понуди:	
	Адреса:	
	Матични број:	
	Порески идентификациони број:	
	Име особе за контакт:	
	Уписан у регистар понуђача	заокружити    ДА    НЕ
	Навести интернет страницу на којој су тражени докази јавно доступни	

У \_\_\_\_\_

Потпис овлашћеног лица

Дана: \_\_\_\_\_

М.П. \_\_\_\_\_

**Напомена:** Табелу „Подаци о учеснику у заједничкој понуди“ попуњавају само они понуђачи који подносе заједничку понуду, а уколико има већи број учесника у заједничкој понуди од места предвиђених у табели, потребно је да се наведени образац копира у довољном броју примерака, да се попуни и достави за сваког понуђача који је учесник у заједничкој понуди.

**5) ОПИС ПРЕДМЕТА НАБАВКЕ ДОБАРА ЈНМВ 15/17 – ЈАВНЕ ЧЕСМЕ****ПОНУДА бр. \_\_\_\_\_ од \_\_\_\_\_ 2017.године.**

Као одговор на ваш позив, ми доле потписани изјављујемо да нудимо да извршимо набавку добара – јавне чесме:

1. Укупна вредност понуде, са свим зависним трошковима је:

Чесма (комплет по опису и техничком цртежу из Обрасца XII ТЕХНИЧКА СПЕЦИФИКАЦИЈА - ВРСТА И ОПИС ДОБАРА КОЈИ СУ ПРЕДМЕТ НАБАВКЕ ЈНМВ 15/17 - ЈАВНЕ ЧЕСМЕ)

**Чесма ком. 6 x \_\_\_\_\_ = \_\_\_\_\_ (без ПДВ-а)**

словима: ( \_\_\_\_\_ )

ПДВ: \_\_\_\_\_ дин; Укупна цена са ПДВ износи: \_\_\_\_\_ дин.

словима: ( \_\_\_\_\_ )

2. Рок плаћања: Плаћање ће се вршити у року од 45 дана од дана уредно испостављеног рачуна, на рачун Понуђача.

3. Рок испоруке је \_\_\_\_\_ дана (најмање 30 / највише 45 дана)

4. Гарантни рок чесми је 24 месеца.

5. Понуђена добра су у складу са стандардима и важећим техничким нормативима.

6. Време, начин, место и рок испоруке добара: Испорука добара ће бити извршена сукцесивно (са могућношћу и појединачне испоруке) и то франко Лесковац - централни магацин ЈКП „Водовод“ Лесковац, Влајкова 197, 16000 Лесковац;

7. Ова понуда важи \_\_\_\_\_ дана (најмање 30 дана од дана јавног отварања понуда).

8. Ова понуда је дата на основу обрасца „XII ТЕХНИЧКА СПЕЦИФИКАЦИЈА - ВРСТА И ОПИС ДОБАРА КОЈИ СУ ПРЕДМЕТ НАБАВКЕ ЈНМВ 15/17 - ЈАВНЕ ЧЕСМЕ“, страна 30., 31. и 32. конкурсне документације.

9. Обавезујемо се да ћемо набавку добара извршити у складу са конкурсном документацијом и осталом пратећом документацијом.

У \_\_\_\_\_

Потпис овлашћеног лица

Дана: \_\_\_\_\_

М.П.

\_\_\_\_\_

**Напомене:** Образац понуде понуђач мора да попуни, потпише и печатом овери, чиме потврђује да су тачни подаци који су у обрасцу понуде наведени.

Уколико понуђачи подносе заједничку понуду, група понуђача може да се определи да образац понуде потписују и печатом оверавају сви понуђачи из групе понуђача или група понуђача може да одреди једног понуђача из групе који ће попунити, потписати и печатом оверити образац понуде.

## VII МОДЕЛ УГОВОРА

1. ЈКП „Водовод“, 16000 Лесковац, ул. Пана Ђукића 14, матични број 07204752 и ПИБ 100524193, које заступа директор Илић Косара, дил. инж. (у даљем тексту: Наручилац) и
2. \_\_\_\_\_, \_\_\_\_\_,  
ул. \_\_\_\_\_ бр. \_\_\_\_\_, матични број \_\_\_\_\_ и  
ПИБ \_\_\_\_\_, које заступа \_\_\_\_\_,  
(у даљем тексту: Добављач) и

и са понуђачима из групе понуђача/са подизвођачима/подизвршиоцима:

- а) \_\_\_\_\_  
б) \_\_\_\_\_

(ако понуђач учествује у групи понуђача прецртати "са подизвођачима/подизвршиоцима", ако наступа са подизвођачима прецртати "са понуђачима из групе понуђача" и попунити податке).

**з а к љ у ч у ј у:**

### У Г О В О Р О НАБАВЦИ ДОБАРА

Уговорне стране констатују:

- да је Наручилац на основу чл. 124а, 52. став 1. и 61. Закона о јавним набавкама („Службени гласник РС“, број 124/12, 14/15, 68/15 - у даљем тексту: Закон), на основу позива за подношење понуда који је објављен на Порталу јавних набавки и интернет страници наручиоца, спровео поступак за јавну набавку добара – Јавне чесме, у поступку ЈНМВ 15/17
- да је Добављач дана \_\_\_\_\_ 2017. године, доставио понуду број \_\_\_\_\_ од \_\_\_\_\_ 2017. године, која у потпуности испуњава захтеве Наручиоца из конкурсне документације и саставни је део овог уговора;
- да је Наручилац у складу са чланом 108. став 1. Закона, и Одлуке о додели уговора број: \_\_\_\_\_ од \_\_\_\_\_ 2017. године, изабрао Добављача за набавку добара.

#### Члан 1.

Предмет овог Уговора је набавка добара: Јавне чесме.

Врсте и количине добара утврђене су према оглашеној потреби Наручиоца и понуди Добављача, која чини саставни део овог уговора.

#### Члан 2.

Цена добара - чесме (6 комплета) дата је понудом бр. \_\_\_\_\_ од \_\_\_\_\_ 2017. године, у износу од: \_\_\_\_\_ динара без ПДВ;  
словима: ( \_\_\_\_\_ )  
ПДВ: \_\_\_\_\_ дин.  
Укупна цена са ПДВ износи: \_\_\_\_\_ дин.  
Словима: ( \_\_\_\_\_ )

Рок плаћања је 45 дана од дана службеног пријема рачуна Додављача, рачунајући од дана уредно примљеног рачуна, на текући рачун Додављача.

Понуда и техничка спецификација добара чине саставни део овог уговора.

Цене утврђене понудом број \_\_\_\_\_ од \_\_\_\_\_ 2017. године, Додављач нема права да повећава за време трајања овог уговора.

Цену утврђену понудом за време извршења овог уговора, Додављача може мењати само на основу званичних статистичких индекса о промени цена у вези предмета набавке, које издаје месечно, Завод за статистику Републике Србије или Наручилац у складу са чланом 115. ЗЈН.

Као доказ о промени цена Додављача је дужан да достави Наручиоцу званичан документ Републичког завода за статистику.

### Члан 3.

Додављача се обавезује да Наручиоцу изврши набавку добара из члана 1. овог уговора, по достављеној наруџбеници Наручиоца и на начин, месту и у роковима одређеним у понуди.

Време, начин, место и рок испоруке добара:

Испорука добара ће бити извршена сукцесивно (са могућношћу и појединачне испоруке) а са максималним роком комплетне испоруке у року од \_\_\_\_ дана (најмање 30 / највише 45 дана); Франко Лесковац - централни магацин ЈКП "Водовод" Лесковац, Влајкова 197, 16000 Лесковац;

### Члан 4.

Примопредаја добара се врши у присуству представника уговорних страна, записничким путем за испоручена добра. Примедбе на квалитет (видљиви недостаци робе) испорученог добра, представник Наручиоца, ставља на лицу места, приликом пријема што се записнички констатује. Додављач се обавезује да све примедбе отклони у року од 3 дана од дана пријема рекламације. У случају да испоручено добро има скривене недостатке, који се не могу открити уобичајеним прегледом приликом преузимања (скривени недостаци), на међусобна права и обавезе уговорних страна примењиваће се одредбе Закона о облигационим односима. Додављач се обавезује да све примедбе отклони у року од 3 дана од дана пријема рекламације. У случају да Додављач не отклони недостатке у датом року Наручилац ће активирати меницу за добро извршење посла.

### Члан 5.

Додављача се обавезује да Наручиоцу при закључивању овог уговора преда:

- уредно потписану, оверену и регистровану сопствену бланку меницу без жираната у корист Наручиоца са депо картоном и меничним овлашћењем за добро извршење посла у висини од 10% од уговорене цене добара, са клаузулом "без протеста" и „по виђењу" и ОП образац (лице овлашћено за заступање понуђача).

У случају да Додављач не испуњава своју обавезу из уговора, Наручилац има право да активира тражено средство обезбеђења (меница).

### Члан 6.

Важност овог Уговора је годину дана од дана обостраног потписивања или до висине укупно уговореног износа из члана 2. овог уговора.



Члан 7.

Уговорне стране су сагласне да се на све међусобне односе који нису дефинисани овим уговором непосредно примењују одредбе Закона о облигационим односима.

Члан 8.

Све евентуалне спорове, настале из овог уговора, уговорне стране су сагласне да решавају споразумно, а уколико то није могуће, уговарају надлежност Привредног суда у Лесковцу.

Члан 9.

Овај уговор је сачињен у 4 (четити) истоветних примерака, од којих свакој уговорној страни припада по 2 (два).

НАРУЧИЛАЦ

\_\_\_\_\_

ДОБАВЉАЧ

\_\_\_\_\_

**Напомене:** Уколико понуђач подноси заједничку понуду, односно понуду са учешћем подизвођача, у моделу уговора морају бити наведени сви понуђачи из групе понуђача, односно сви подизвођачи.

У случају подношења заједничке понуде, група понуђача може да се определи да модел уговора

потписују и печатом оверавају сви понуђачи из групе понуђача или група понуђача може да одреди једног понуђача из групе који ће попунити, потписати и оверити печатом модел уговора.

Овај модел уговора представља садржину уговора који ће бити закључен са изабраним понуђачем и ако понуђач без оправданих разлога одбије да закључи уговор о јавној набавци или након што му уговор буде додељен, не поштује одредбе уговора, то може представљати услов за давање негативне референце, према чл. 82. ст. 1. тач. 3) ЗЈН.

## VIII ОБРАЗАЦ СТРУКТУРЕ ЦЕНЕ СА УПУТСТВОМ КАКО ДА СЕ ПОПУНИ

За јавну набавку добара - Јавне чесме  
ЈНМВ 15/17

Предмет набавке, ЈНМВ 15/17	Кол. [ком.]	Јед. цена без ПДВ-а	ПДВ	Остали трошкови, без ПДВ-а	ПДВ за остале трошкове	Укупна јед. цена без ПДВ-а	Укупна јед. цена са ПДВ-ом	Укупна цена без ПДВ-а	Укупна цена са ПДВ-ом
1.	2.	3.	4.	5.	6.	7.	8.	9.	10.
Јавне чесме (комплет)	6								

Укупна цена мора да садржи све основне елементе:

- У колони 3 – уписати цену јединичну цену добра без ПДВ-а;
- У колони 4 – уписати ПДВ за јединичну цену;
- У колони 5 – уписати цену јединичних осталих трошкова и опис трошкова без ПДВ-а;
- У колони 6 – уписати ПДВ за остале трошкове;
- У колони 7 – уписати укупну јединичну цену без ПДВ-а;
- У колони 8 – уписати укупну јединичну цену са ПДВ-ом;
- У колони 9 – уписати укупну цену са осталим трошковима без ПДВ-а (за све 6 чесме);
- У колони 10 – уписати укупну цену са осталим трошковима са ПДВ-ом (за све 6 чесме).

У \_\_\_\_\_

Потпис овлашћеног лица

Дана: \_\_\_\_\_

М.П.

\_\_\_\_\_

**Напомена:** Образац структуре цене понуђач мора да попуни, потпише и овери печатом, чиме потврђује да су тачни подаци који су у обрасцу наведени.

Уколико понуђачи подносе заједничку понуду, група понуђача може да се определи да образац структуре цене потписују и печатом оверавају сви понуђачи из групе понуђача или група понуђача може да одреди једног понуђача из групе који ће попунити, потписати и оверити печатом образац структуре цене.

**IX ОБРАЗАЦ ТРОШКОВА ПРИПРЕМЕ ПОНУДЕ**

Приликом припремања понуде за јавну набавку добара: Јавне чесме - ЈНМВ 15/17, као понуђач:

\_\_\_\_\_ из \_\_\_\_\_ у  
складу са чланом 88. став 1. Закона, имао сам следеће трошкове :

ВРСТА ТРОШКА	ИЗНОС ТРОШКА У РСД

Трошкове припреме и подношења понуде сноси искључиво понуђач и не може тражити од наручиоца накнаду трошкова.

Ако је поступак јавне набавке обустављен из разлога који су на страни наручиоца, наручилац је дужан да понуђачу надокнади трошкове израде узорка или модела, ако су израђени у складу са техничким спецификацијама наручиоца и трошкове прибављања средства обезбеђења, под условом да је понуђач тражио накнаду тих трошкова у својој понуди.

У \_\_\_\_\_

Потпис овлашћеног лица

Дана: \_\_\_\_\_

М.П.

\_\_\_\_\_

**Напомене:** Уколико понуђачи подносе заједничку понуду, група понуђача може да се определи да образац потписују и печатом оверавају сви понуђачи из групе понуђача или група понуђача може да одреди једног понуђача из групе који ће попунити, потписати и оверити печатом образац.

**Достављање овог обрасца није обавезно.**

## Х ОБРАЗАЦ ИЗЈАВЕ О НЕЗАВИСНОЈ ПОНУДИ

У складу са чланом 26. Закона о јавним набавкама („Службени гласник РС“ број 124/12, 14/15 и 68/15) као и чланом 6. Правилника о обавезним елементима конкурсне документације у поступцима јавних набавки и начину доказивања испуњености услова („Сл. гласник РС“ број 86/15), као понуђач: \_\_\_\_\_,  
из \_\_\_\_\_ дајем

### ИЗЈАВУ О НЕЗАВИСНОЈ ПОНУДИ

Под пуном материјалном и кривичном одговорношћу потврђујем да сам понуду у поступку јавне набавке добара: Јавне чесме - ЈНМВ 15/17, поднео независно, без договора са другим понуђачима или заинтересованим лицима.

У \_\_\_\_\_

Потпис овлашћеног лица

Дана: \_\_\_\_\_

М.П.

\_\_\_\_\_

**Напомене:** У случају постојања основане сумње у истинитост изјаве о независној понуди, наручилац ће одмах обавестити организацију надлежну за заштиту конкуренције. Организација надлежна за заштиту конкуренције, може понуђачу, односно заинтересованом лицу изрећи меру забране учешћа у поступку јавне набавке ако утврди да је понуђач, односно заинтересовано лице повредило конкуренцију у поступку јавне набавке у смислу закона којим се уређује заштита конкуренције. Мера забране учешћа у поступку јавне набавке може трајати три године. Повреда конкуренције представља негативну референцу, у смислу члана 82. став 1. тачка 2. Закона.

Уколико понуду подноси група понуђача, Изјава мора бити потписана од стране овлашћеног лица сваког понуђача из групе понуђача и оверена печатом.

Уколико понуду понуђач подноси са подизвођачем, Изјава мора бити потписана од стране овлашћеног лица сваког подизвођача и оверена печатом.

## XI ИЗЈАВА ПОНУЂАЧА О ФИНАНСИЈСКОМ СРЕДСТВУ ОБЕЗБЕЂЕЊА

За јавну набавку добара, Јавне чесме - ЈНМВ 15/17, за потребе ЈКП „Водовод“ Лесковац, дајем следећу

### ИЗЈАВУ

Понуђач: \_\_\_\_\_ из \_\_\_\_\_ изјављујем да сам сагласан:

- да уз понуду доставим уредно потписану и регистровану сопствену бланко меницу, без жираната у корист Наручиоца, са меничним овлашћењем за поуну у висини од 10% од вредности понуде, са клаузулом „без протеста“ и „по виђењу“ на име озбиљности понуде, картон депонованих потписа и ОП образац (лице овлашћено за заступање понуђача). Меница за озбиљност понуде мора да важи до истека рока важења понуде.

- да приликом потписивања уговора, на име средства финансијског обезбеђења уговора, доставим уредно потписану и регистровану сопствену бланко меницу, без жираната у корист Наручиоца, са меничним овлашћењем за поуну у висини од 10% од уговорене вредности, без ПДВ-а, са клаузулом „без протеста“ и „по виђењу“ на име доброг извршења посла, картон депонованих потписа и ОП образац (лице овлашћено за заступање понуђача).

Меница за добро извршење посла мора да важи још 30 (тридесет) дана од дана истека рока за коначно извршење свих уговорених обавеза.

Изјављујем да сам сагласан да у случају одустанка, повлачења или измене понуде након истека рока за подношење понуда или у случају да не потпишем уговор када понуда буде изабрана као најповољнија, односно, у случају неизвршавања уговорних обавеза у роковима и на начин предвиђен уговором, наручилац реализује средство финансијског обезбеђења.

У \_\_\_\_\_

Потпис овлашћеног лица

Дана: \_\_\_\_\_

М.П.

\_\_\_\_\_

**Напомене:** Уколико понуђачи подносе заједничку понуду, група понуђача може да се определи да образац потписују и печатом оверавају сви понуђачи из групе понуђача или група понуђача може да одреди једног понуђача из групе који ће попунити, потписати и оверити печатом образац.

## XII ТЕХНИЧКА СПЕЦИФИКАЦИЈА - ВРСТА И ОПИС ДОБАРА КОЈИ СУ ПРЕДМЕТ НАБАВКЕ ЈНМВ 15/17 - ЈАВНЕ ЧЕСМЕ

Наручилац: ЈКП "Водовод" Лесковац, ул. Пана Ђукића 14

ПОНУЂАЧ: \_\_\_\_\_

СЕДИШТЕ: \_\_\_\_\_

ДАТУМ: \_\_\_\_\_

### Технички опис

Тело чесме треба да је урађено од прохромског лима површински обрађеног брушењем, квалитета С.4580 и минималне дебљине лима 1,00 mm, израђеног по стандарду за ту врсту материјала, гарантованог механичког и хемијског састава, о чему се доставља доказ о квалитету уграђеног лима приликом испоруке чесме. Димензије чесме су дате у делу "Технички цртеж чесме".

Чесма има потисну временску славину, изгледа датог на слици у наставку овог обрасца на страни 32. Славина је механички потисна и временска а садржи и антивандал систем против скидања. Отвор на чесми за славину је на висини од 800 mm од нивоа тла.

Поклопци на чесми су причвршћени за тело чесме при чему димензије отвора на стубу чесме одговарају димензијама поклопца, и причвршћени су завртњевима отпорним на корозију и хабање. Поклопци су на местима где је могућ приступ унутрашњем простору код монтаже или евентуалне поправке водоводне инсталације (дат изглед у техничком цртежу на страни 31).

Стопа чесме се са 8 анкера М20 x 110 причвршћује за пуну бетонску подлогу.

Саставни део чесме чине славина, водоводне инсталације и прохромска сливна решетка и као таква се чесма испоручује.

У \_\_\_\_\_

Потпис овлашћеног лица

Дана: \_\_\_\_\_

М.П.

\_\_\_\_\_

# Технички цртеж чесме

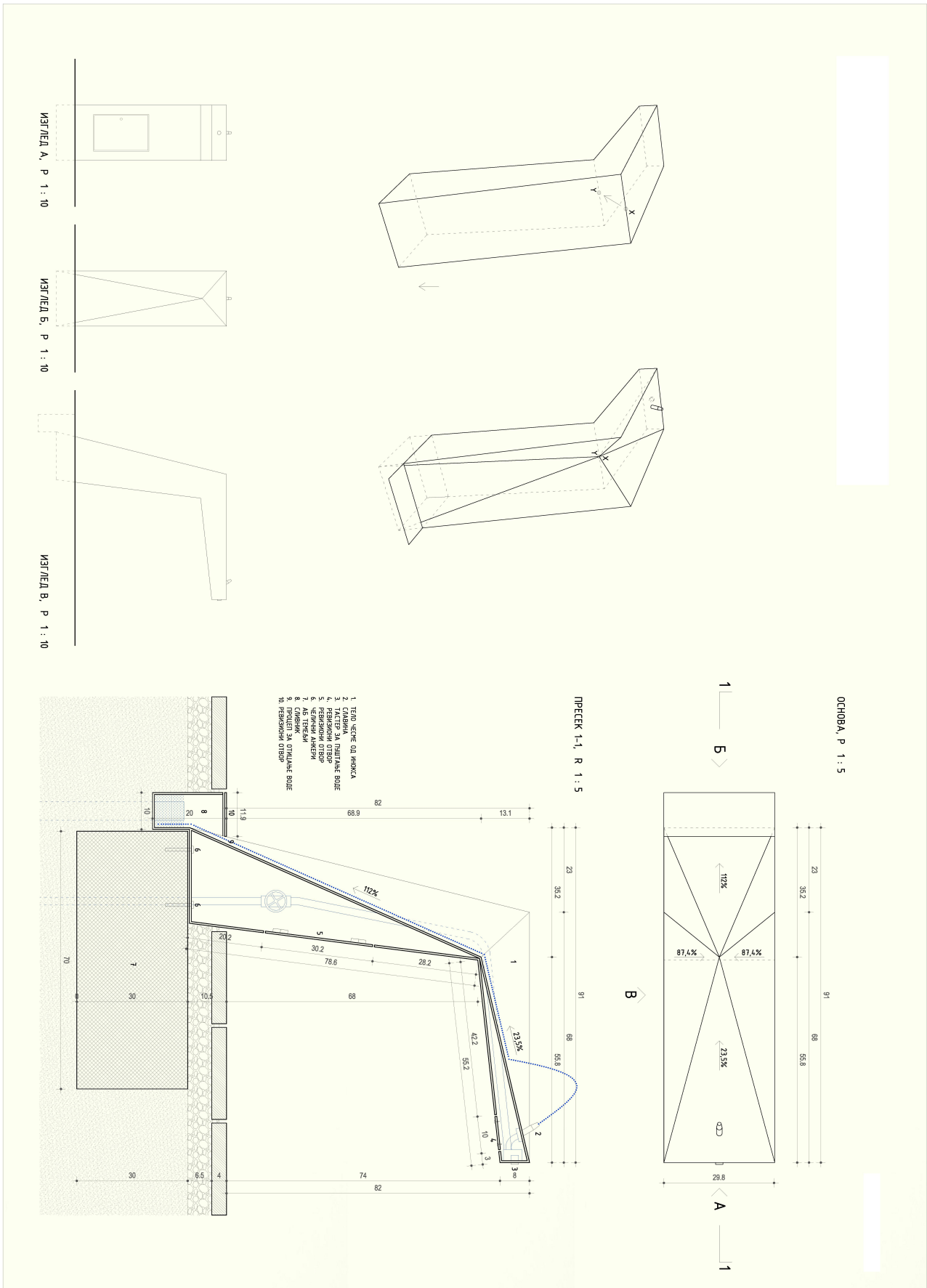

Изглед славине на чесми

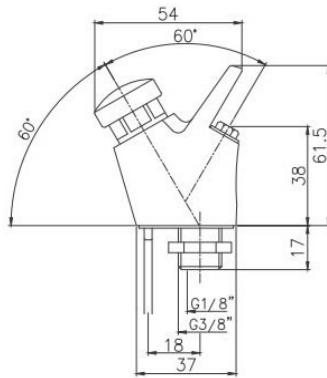

У \_\_\_\_\_

Дана: \_\_\_\_\_

Потпис овлашћеног лица

М.П.

\_\_\_\_\_